

CANAIR

Monteringsanvisning / Underhållsanvisning

Innehåll

1. Montering.....1
2. Montering av LoRaWAN-sensor (tillval).....2
3. Underhållsanvisning: Generellt underhåll.....3
4. Underhållsanvisning: Test av munstycke + backventil.....3
5. Underhållsanvisning: Byte av munstycke.....3

i Information

Fastbultning / Nedgrävning

För beskrivning av montering i underlag, se specifik anvisning för fundament.

1. Montering

Montering görs med fastbultning mot 2x betongfundament cc112 eller mot mark (betongplatta). Därefter ansluts kvävgasflaskan till regulatorpaketet.

Luftpump CANAIR

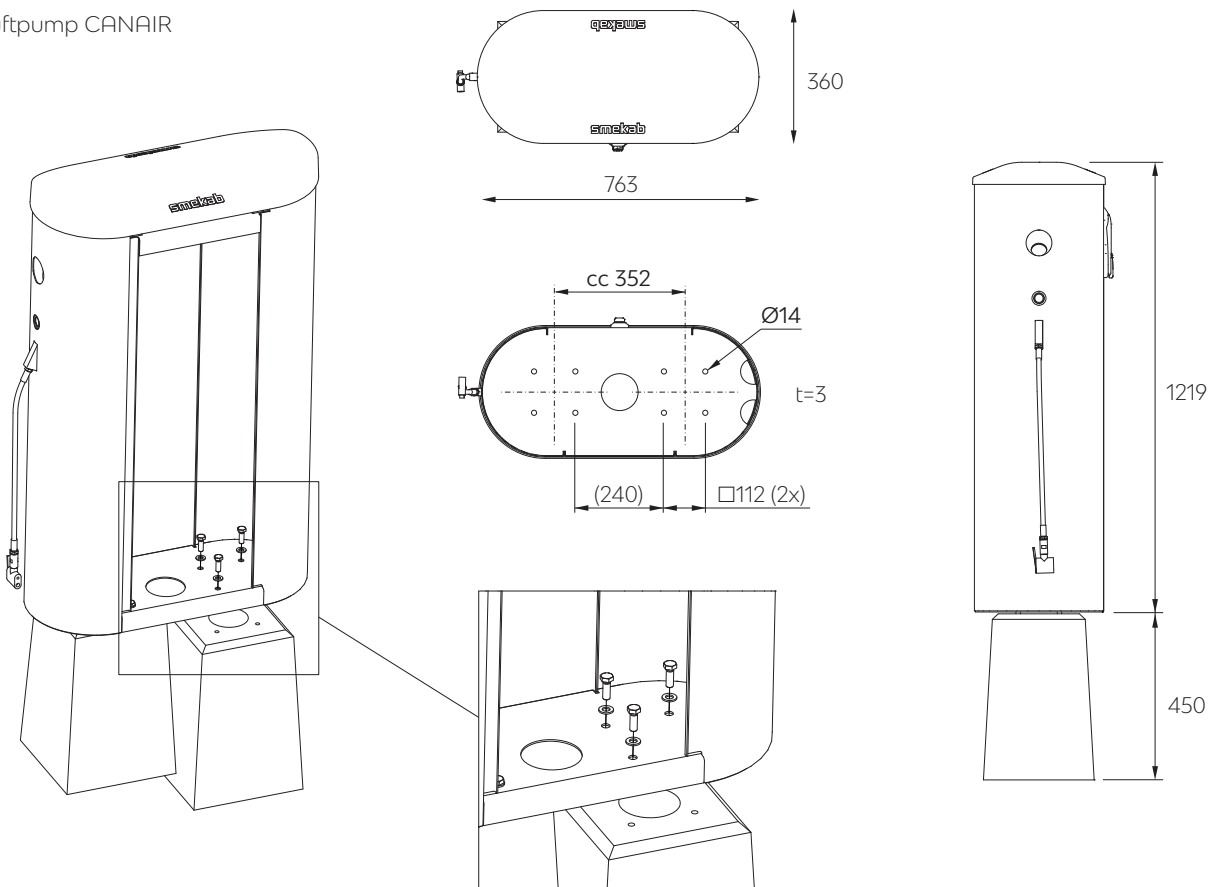

2. Montering av LoRaWAN-sensor (tillval)

1. Lossa skruvarna något på tryckmätningssensorns fästplatta.
2. Häng upp sensorn med sin fästplatta på montageplattan inuti CANAIR.
3. Kontrollera att tätningbrickan är oskadad, sätt den på plats i kopplingen och anslut den till regulatort.

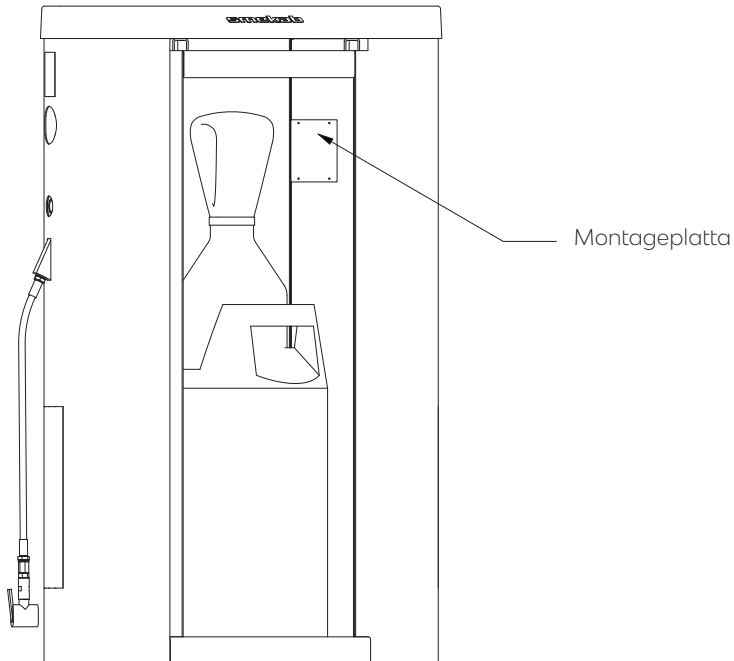

Sensor LoRaWAN



3. Underhållsanvisning: Generellt underhåll

- Rentorkning/tvättning vid behov.
- Byte av kvävgasflaska vid behov. Kontrollera ev. läckage.
- Byte av munstycke vid behov.
(Byte rekommenderas vid byte av kvävgasflaska.)
- Byte av slang vid behov.

4. Underhållsanvisning: Test av munstycke + backventil

1. Kontrollera att slangen är felfri.
2. Kontrollera via de två ventilöppningarna att gummit är helt.
3. Stiftet i mitten av den stora ventilöppningen ska vara oskadat (bild 1).
4. Täck för ena ventilöppningen och tryck på pumpknappen så att ett tryck byggs upp i slangen (bild 2). Fortsätt att hålla för ventilöppningen under några sekunder efter att trycket har byggts upp och läs av trycknivån på manometern. Trycknivån ska inte sjunka så länge ventilöppningen blockeras.
5. Upprepa testet med den andra ventilöppningen.
 - Munstycket är defekt om trycket sjunker när den ena ventilöppningen är blockerad men inte den andra.
 - Om trycket sjunker oberoende av vilken ventilöppning som blockeras, byt munstycke och upprepa provpumpningen. Ifall trycket sjunker efter byte av munstycke finns ett läckage i systemet.
6. Provpumpa ett cykeldäck till ca 4 bar för att kontrollera att gummitätningen i munstycket håller tätt. Testa båda ventilöppningarna.



Bild 1



Bild 2

5. Underhållsanvisning: Byte av munstycke

Delar

- Pumpmunstycke

Verktyg

- Skyddshandskar
- PTFE-tejp
- Gripverktyg eller nyckel

1. Grip slangkopplingen med lämpligt verktyg.
2. Gänga av det gamla munstycket.
3. Linda gängorna på det nya munstycket med PTFE-tejp innan det skruvas på.
4. Provpumpa ett cykeldäck till ca 4 bar för att kontrollera att gummitätningen i munstycket håller tätt. Testa båda ventilöppningarna.



Byte av munstycke